

## 実技試験を受検するための要点

試験当日、受検者に配付される自動車シート縫製の実技試験問題は、1 試験用製品図面、2 試験用材料一覧表（パーツリスト）、3 使用一覧表、4 試験用使用設備一覧表、5 自動車シート縫製手順の構成になっています。これら1～5の項目の資料を受検者は、注視して実技試験を実施しています。

このHPに掲載されている実試験想定問題の製品図面、材料一覧表（パーツリスト）から実習実施機関に於いて縫製手順を作成して頂き、受検者に縫製手順を繰り返し勉強させてください。

縫い代や部品の取付位置などの縫製規格は、試験当日に配付される仕様一覧や自動車シート縫製手順に記載されている縫製規格を読み取ってください。

日頃より縫製手順書により製品製造を指導されていると思いますが、試験当日に配付される資料を基に縫製規格や縫製手順を守って縫製して頂きます。

試験当日まで縫製手順を繰り返し勉強させてください。

専門級試験は、初級試験のようにサンプル（見本）を確認することはできません。

製品図面や型紙展開図を見て試験に臨んでください。

# 【実技試験想定問題】 【専門級】

ちゅうい じこう せいひん ずめん したが じどうしゃ せんい せいひん  
注意事項と製品図面に従って、自動車繊維製品(シートカバー)

FRクッションを1枚完成させなさい。  
このような図面を使用します。

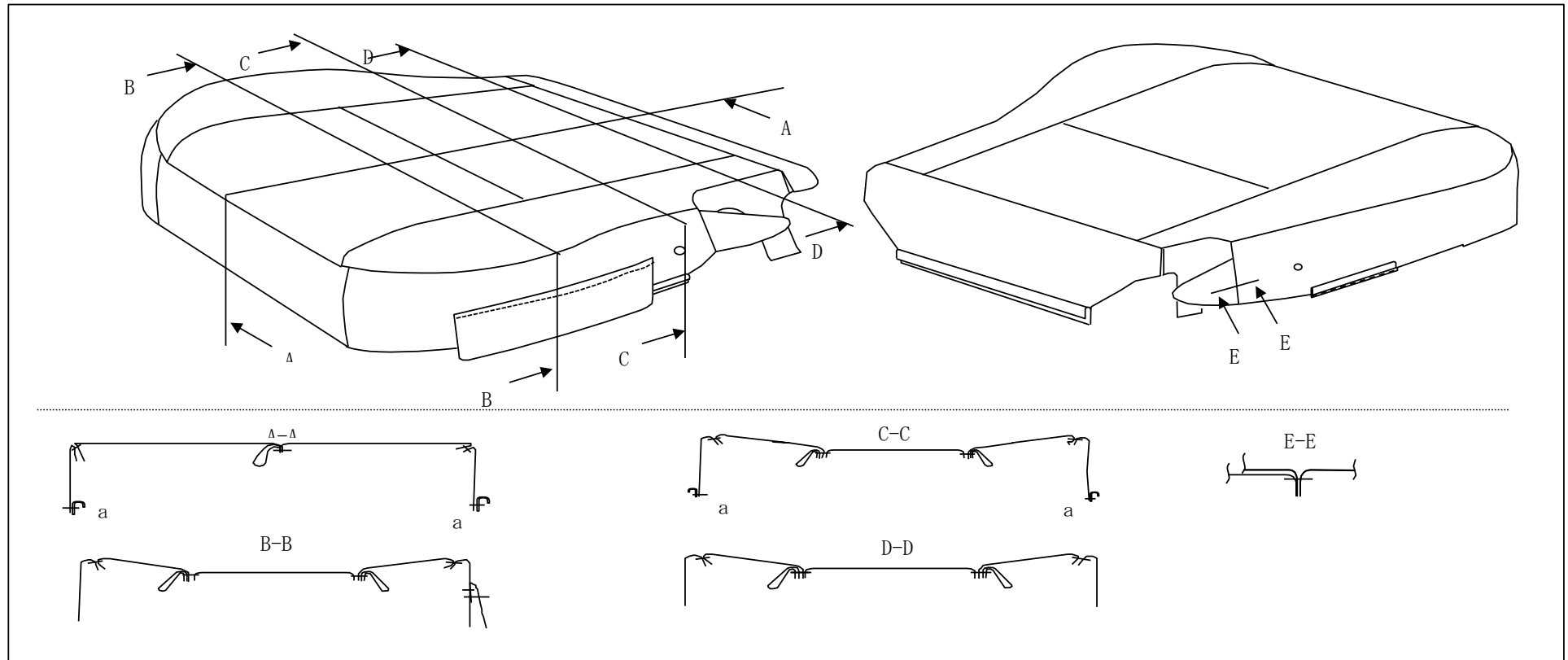

せいひん ずめん したが せいさく じつぎ さぎょう  
製品図面に従い製作する実技作業です。

ざいりょう しょう  
 このような材料を使用します。

ざいりょう いちらんひょう  
 材料一覧表(パーツリスト)

FRクッション

1	2	3	4	5
6	7	8	9	10
11	12	13	14	15
16	17	18	19	20

1	サイドコマ下外 <sup>したそと</sup>	かくまい 各1枚
2	サイドコマ下中 <sup>したなか</sup>	かくまい 各1枚
3	サイドカマチ左 <sup>ひだり</sup>	まい 1枚
4	サイドカマチ右 <sup>みぎ</sup>	まい 1枚
5	前カマチ <sup>まえ</sup>	まい 1枚
6	天板前 <sup>てんばんまえ</sup>	まい 1枚
7	天板 <sup>てんばん</sup>	まい 1枚
8	天板サイド右 <sup>てんばん みぎ</sup>	まい 1枚
9	天板サイド左 <sup>てんばん ひだり</sup>	まい 1枚
10	天板吊り <sup>てんばんつ</sup>	まい 1枚
11	後帯 <sup>うしろおび</sup>	まい 1枚
12	サイドカマチアテ	まい 1枚
13	天板サイド吊り <sup>てんばん つ</sup>	まい 2枚
14		
15		
16		
17		
18	樹脂フックL=90 <sup>じゆし</sup>	こ 2個
19	樹脂フックL=290 <sup>じゆし</sup>	こ 1個
20	樹脂フックL=695 <sup>じゆし</sup>	こ 1個